

**Generator electric inverter 3500W 4 timpi 230V
cu AVR
(generator)**



Instrucțiuni de utilizare
Traducerea instrucțiunilor originale

INFORMAȚII PRIVIND SIGURANȚA

1. Familiarizați-vă cu funcționarea tuturor comenzilor și învățați cum să opriți rapid motorul în caz de urgență. Asigurați-vă că operatorul este instruit în mod corespunzător înainte de a utiliza utilajul.

2. Nu lăsați copiii să controleze motorul. Țineți copiii sau animalele de companie la distanță mare de zona în care funcționează motorul.



3. Gazele de eșapament ale acestui motor conțin monoxid de carbon otrăvitor. Nu porniți motorul în locuri cu ventilație insuficientă și nu-l lăsați niciodată se desfășoară în interior.

4. Sistemul de evacuare se încălzește foarte tare atunci când motorul este în funcțiune. Nu apropiați motorul în funcțiune de

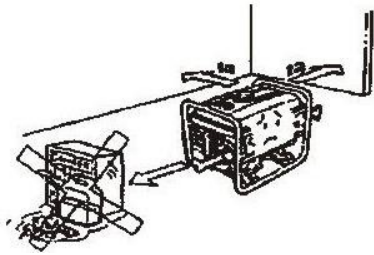

mai mult de 1 metru față de clădiri și alte instalații. Țineți materialele combustibile la distanță mare de motor și nu așezați niciun obiect deasupra motorului în timp ce acesta funcționează.

5. Nu atingeți piesele rotative în timpul funcționării, deoarece există pericolul de leziuni.

6. Operatorul este responsabil pentru toate daunele cauzate terților.

7. Nu acoperiți motorul atunci când acesta este în funcțiune sau la scurt timp după oprire, când motorul este cald.

8. Nu utilizați generatorul pe ploaie sau în condiții de umiditate condiții.



9. Nu este permisă funcționarea generatorului în apă, bălți sau iarbă umedă.

10. Agregatul nu trebuie să se încline, nici măcar în timpul transportului.

11. În timpul funcționării, generatorul trebuie așezat pe o suprafață stabilă, plană și tare, într-un mediu curat.

12. Nu supraîncărcați niciodată generatorul. Puterea totală a echipamentului alimentat nu trebuie să depășească puterea nominală performanță. De asemenea, trebuie să țineți cont de cure

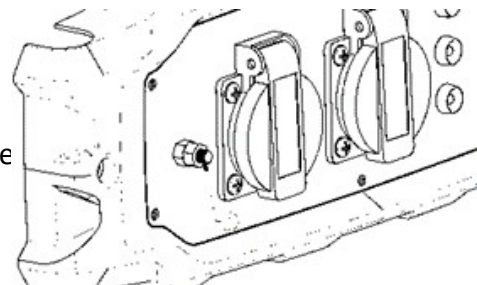

inițial al dispozitivelor conectate.

13. Este interzis fumatul și apropierea de flăcări deschise în timpul funcționării generatorului.

14. Înainte de a porni grupul electrogenerator, este esențial să îl împământați pentru a minimiza riscul de șoc electric.

TANCARE

Motorul este proiectat să funcționeze cu benzină fără plumb. Pe bujiile de aprindere și în camera de combustie a unui motor alimentat cu benzină fără plumb se depune mai puțin carbon, iar sistemul de evacuare durează mai mult.

Nu utilizați niciodată combustibil vechi sau murdar sau un amestec de ulei și benzină. Asigurați-vă că în rezervorul de combustibil nu pătrunde murdărie sau apă. Atunci când motorul este supus unei sarcini grele, este posibil să auziți ocazional o bătaie a motorului (bătaie metalică). Aceasta nu este o defecțiune. Cu toate acestea, dacă, în condiții de sarcină normală, ciocănitul apare la o viteză constantă motor, trebuie utilizat un alt tip de combustibil.

1. Opriți motorul înainte de realimentare. Este interzisă adăugarea de combustibil atunci când motorul este în mișcare.

2. Așteptați 15 minute până când motorul se răcește. Realimentarea într-un motor cald crește întotdeauna riscul de aprindere/accident.

2. Umpleți rezervorul până la marginea nivelului maxim de combustibil nu umpleți prea mult. Ștergeți orice scurgere de combustibil înainte de

3. Este categoric interzis să fumezi și în timpul realimentării mașinii și să aveți foc deschis. Benzina este un combustibil volatil, extrem de inflamabil.



proprietăți. Căldura unei țigări poate aprinde vaporii și poate provoca răni grave.

4. În cazul unei scurgeri de combustibil, nu porniți unitatea, ștergeți cu grijă combustibilul și așteptați cel puțin 15 minute pentru ca acesta să se reziduul nu se evaporă. Unitatea ar trebui apoi pornită mai departe de punctul de realimentare.

5. Nu alimentați sub capacul rezervorului și nu uitați să lăsați întotdeauna cel puțin 2,5 cm de la partea superioară a rezervorului.

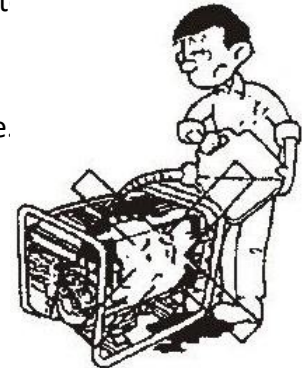

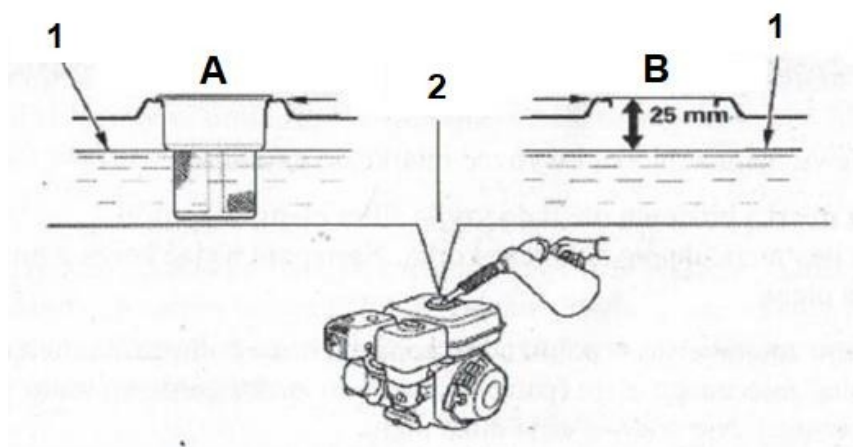

A) Versiunea cu sită

B) Versiunea fără filtru

1. Nivelul maxim combustibil

2. Rezervor de combustibil

VERIFICAȚI NIVELUL DE ULEI

Verificați nivelul uleiului cu motorul oprit și în poziție orizontală.

1. Scoateți capacul de umplere a uleiului și curățați joă (deșurubați-o în sens invers acelor de ceasornic).
2. Introduceți joă de ulei în gâtul de umplere a uleiului (fără a o înșuruba), așa cum se arată în ilustrație. Folosiți apoi joă pentru a scoate bușonul și a citi nivelul de ulei.
3. Dacă nivelul uleiului este aproape sau sub marcajul de limită inferioară de pe joă, adăugați uleiul recomandat până la marcajul de limită superioară (până la partea inferioară a alezajului). Nu adăugați prea mult ulei.
4. Puneți și strângeți capacul.

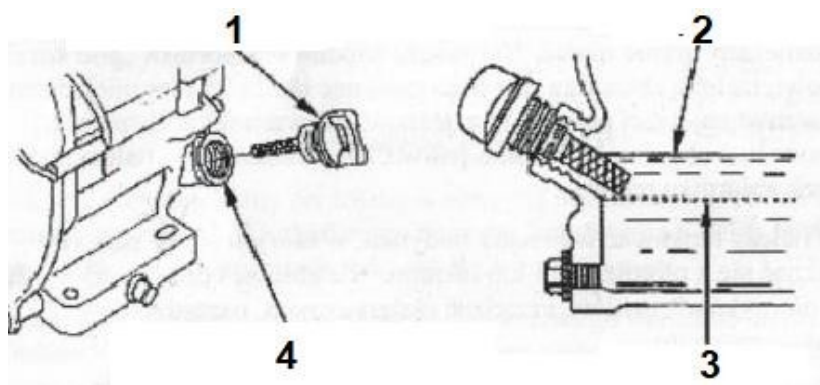

1. Dop cu pahar de măsurare

2. Limita superioară

3. Limita inferioară

4. Orificiu de umplere cu ulei

SCHIMBAREA ULEIULUI DE MOTOR

1. Deșurubați capacul de umplere cu ulei spre stânga.
2. Pregătiți un recipient pentru colectarea uleiului uzat. Așezați-l sub bușonul de golire.
3. Deșurubați bușonul de golire situat în partea inferioară a motorului.
4. Când uleiul nu mai curge, puteți înclina ușor unitatea pentru a accelera curgerea.
5. Apoi înșurubați dopul de golire și umpleți uleiul până la nivelul dorit. Utilizați ulei SAE 30.

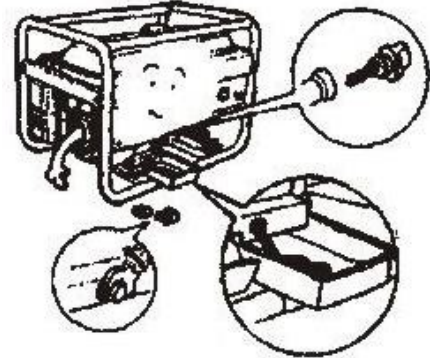

ULEI DE MOTOR

Uleiul este unul dintre principalii factori care influențează performanța și durabilitatea motorului. Folosiți ulei pentru motoare auto în patru timpi cu un agent de curățare. Utilizați ulei de motor în patru timpi ulei de motor care îndeplinește cerințele minime de calitate API SJ, SL sau echivalent. Întotdeauna Verificați dacă recipientul de ulei este marcat API SJ, SL sau echivalent.

Uleiul SAE 10W-30 este recomandat pentru majoritatea aplicațiilor.

FILTRU DE AER

Un filtru de aer murdar va restricționa fluxul de aer către carburator, ceea ce va avea un efect negativ asupra
va afecta performanța motorului și va scurta durata de viață a acestuia. Dacă motorul este utilizat în locuri foarte prăfuite, trebuie utilizat un filtru de aer din hârtie (plisat).

CONTROL

Îndepărtați capacul filtrului de aer și verificați elementele. Elementele murdare ale filtrului trebuie curățate sau înlocuite. Înlocuiți întotdeauna elementele de filtrare deteriorate. În cazul filtrelor "umede" de pe baia de ulei, trebuie verificat și nivelul de ulei.

CURĂȚARE

1. Este interzisă curățarea filtrului cu o perie, deoarece praful va fi frecat în structură.
2. Pentru curățare se recomandă aer comprimat.
3. Înlocuiți imediat filtrul deteriorat.
4. De asemenea, curățați corpul filtrului.

Element **de hârtie**: bateți ușor de câteva ori pe o suprafață dură pentru a îndepărta praful sau suflați aer comprimat peste element din interior [nu trebuie să depășească 207 kPa (2,1 kgf/cm²)]. Nu încercați niciodată să îndepărtați praful cu o perie; acest lucru va împinge praful între fibre.

Element **de spumă**: curățați elementul în apă caldă cu săpun, clătiți-l și lăsați-l să se usuce complet. De asemenea, tava poate fi curățată într-un solvent neinflamabil și lăsată să se usuce.

Înmuiați căptușeala în ulei de motor curat și apoi stoarceți excesul de ulei. Dacă se află în spumă dacă rămâne prea mult ulei, motorul va scoate fum.

5. După curățare, strângeți bine capacul filtrului.

BUJIE DE APRINDERE

Lumânări recomandate:

E7TC / E7RTC

BR7HS

Bujiile recomandate sunt proiectate pentru intervalul tipic de temperatură care apare în timpul funcționării motorului. O condiție prealabilă pentru funcționarea corectă a motorului și pentru performanțe bune este

Reglarea corectă a distanței dintre bujii de aprindere și îndepărtarea depunerilor de carbon de pe bujie.

1. Îndepărtați țeava de la bujie.

2. Folosiți cheia pentru bujii de aprindere furnizată pentru a deșuruba huiia

3. Curățați bujia cu o perie de cupru, având grijă să nu deteriorați electrodul și izolatorul de porțelan.

4. Verificați distanța cu un dispozitiv de măsurare, distanța dintre electrozi nu trebuie să fie mai mare de 0,8 mm și nici mai mică de 0,7 mm.

5. După ce ați curățat lumânarea, reinstalați-o și asigurați-vă că este înșurubată uniform. Bujia trebuie să poată fi înșurubată cu degetele până când simțiți rezistență. Apoi strângeți cu cheia furnizată.

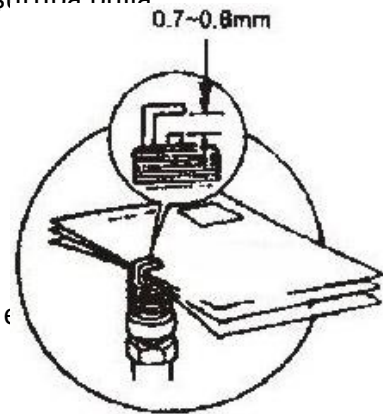

LAN STARTER

Trageți ușor de mânerul demarorului până când simțiți rezistență, apoi trageți rapid. Ușor eliberați mânerul starterului.

REGULI DE PRIM AJUTOR

Persoane cu șocuri electrice - deconectați sursa de alimentare cu ajutorul unui izolator uscat, îndepărtați persoana afectată de linia electrică. Aveți grijă să nu atingeți persoana vătămată cu mâinile goale până când aceasta nu este condusă departe de cablul de alimentare.

Imediat

solicitați ajutor (personal calificat și instruit).

REGULI DE SIGURANȚĂ PRIVIND CURENTUL ELECTRIC

Nerespectarea următoarelor avertismente și modificarea designului echipamentului exonerează producătorul de răspunderea pentru daunele provocate persoanelor, animalelor și bunurilor sau echipamentului însuși ca urmare a funcționării acestuia și anulează drepturile de garanție.

1. Nu atingeți componentele echipamentului cu mâinile goale sau cu hainele ude.
2. Utilizatorul nu trebuie să depășească parametrii maximi pentru care a fost proiectat dispozitivul.
3. Înainte de a porni aparatul, asigurați-vă că cablul de alimentare și celelalte părți ale instrumentului sunt în stare bună.
4. Nu porniți echipamentul incomplet, nu dezasamblați nicio piesă sau capac.
5. Țineți cablul de alimentare conectat și deconectat înainte de a-l stropi cu apă sau alte lichide.
6. Înainte de a porni generatorul, este necesar să împământați generatorul cu un fir puternic între punctul de împământare al generatorului și pământ.
7. Este interzisă conectarea generatorului la rețeaua casnică fără a deconecta mai întâi alimentarea de la rețeaua comercială. Acest lucru este extrem de periculos!

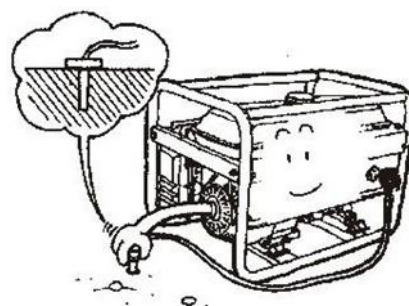

8. Pentru a conecta generatorul la rețeaua de acasă, trebuie să aveți instalarea corespunzătoare de către un specialist electrician. Această instalație trebuie să fie capabilă să izoleze toate fazele și conductorul neutru de la rețeaua electrică comercială.

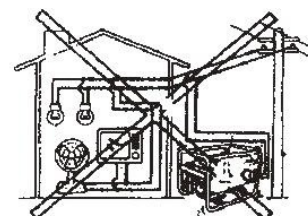
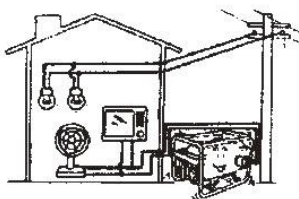

Sursa. În cazul în care întreruperea de mai sus nu se face, generatorul va alimenta instalația comercială care este extrem de periculos și va duce la deteriorarea generatorului.

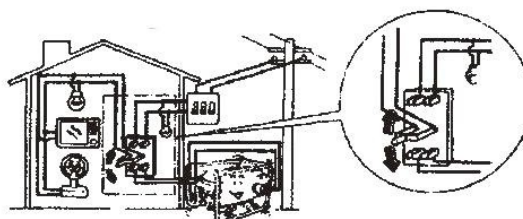

DESCRIEREA DE BAZĂ A UNITĂȚII

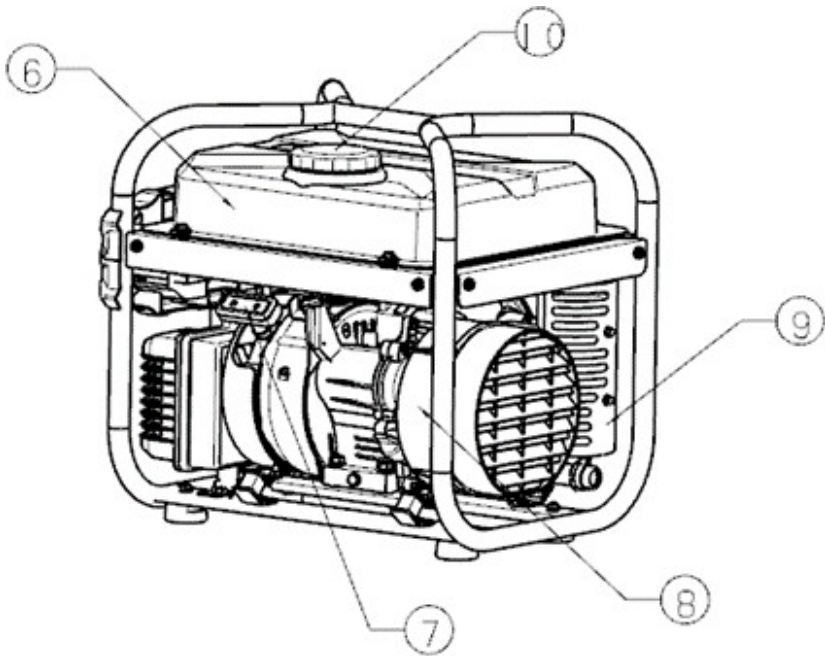
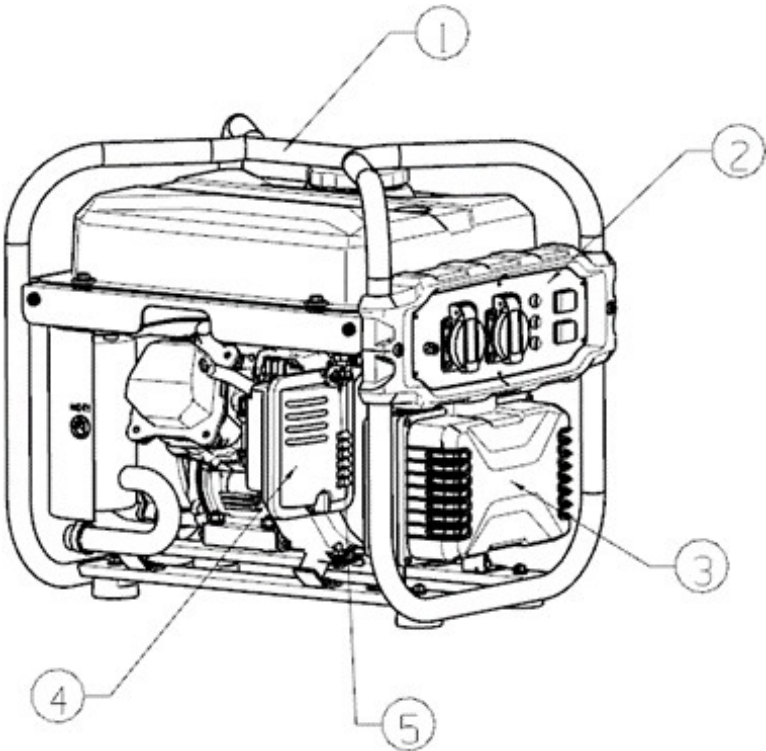

- 1 - Cadru
- 2 - Panou de control
- 3 - Modul convertor
- 4 - Filtru de aer
- 5 - Descărcarea uleiului
- 6 - Rezervor de combustibil
- 7 - Mâner de pornire
- 8 - Capacul motorului
- 9 - Amortizor de eșapament
- 10 - Capacul rezervorului de combustibil

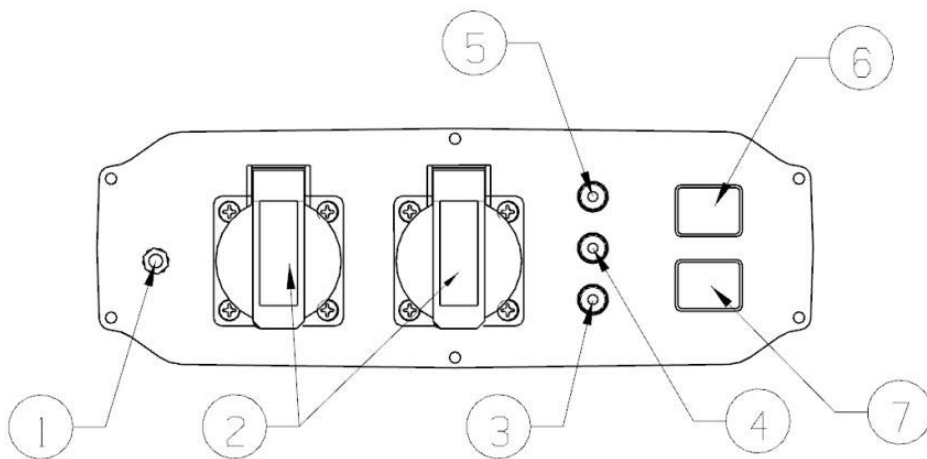

- 1 - Punct de împământare
- 2 - Indicator de alimentare cu curent alternativ
- 3 - Lumină de avertizare a suprasarcinii
- 4 - Indicator de tensiune de ieșire
- 5 - Avertizare privind nivelul de ulei
- 6 - Comutator pentru modul economic
- 7 - Comutator de aprindere

DESCRIEREA INDICATORILOR

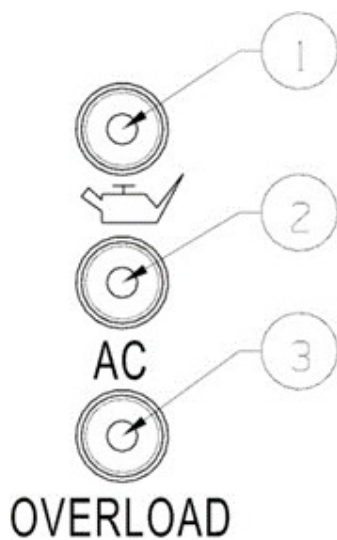

1 - Avertisment de penurie de petrol. Atunci când nivelul uleiului scade sub nivelul necesar, lumina de avertizare devine galbenă și motorul nu pornește. Aceasta este doar o formă de protecție și, cum orice senzor poate ceda, trebuie să verificați întotdeauna nivelul uleiului înainte de a porni.

2 - Indicator de tensiune de ieșire. Indică tensiunea la 230V conectori. În timpul funcționării corecte, se aprinde în verde.

3 - Avertizare de supraîncărcare. Atunci când este detectată o suprasarcină, indicatorul luminos devine roșu. Atunci tensiunea nu mai este furnizată către prizele de 230 V. Pentru a restabili funcționalitatea generatorului, opriți motorul, deconectați toate receptoarele și apoi porniți motor.

MOD DE FUNCȚIONARE ECONOMIC

Atunci când este activat modul economic, șoferul preia controlul motorului. Acest lucru duce la Reducerea turației motorului în funcție de sarcină, ceea ce reduce consumul de combustibil și emisiile de zgomot.

IMPORTANT: Nu se recomandă funcționarea în modul de economisire a energiei atunci când puterea receptoarelor este aproape de puterea maximă a generatorului.

UTILIZAREA GENERATORULUI

Verificați de fiecare dată nivelul uleiului și al combustibilului, inspectați vizual dacă există deteriorări, pierderi sau scurgeri. Apoi efectuați împământarea între punctul de împământare și masă.

Pornirea unității

1. Umpleți uleiul de motor.
2. Umpleți nivelul de combustibil și apoi deschideți robinetul ON.
3. Treceți comutatorul modului ECO în poziția OFF.

4. Treceți comutatorul de contact în poziția ON.

5. Așezați maneta starterului pe OFF / COLD . (Numai când motorul este rece)





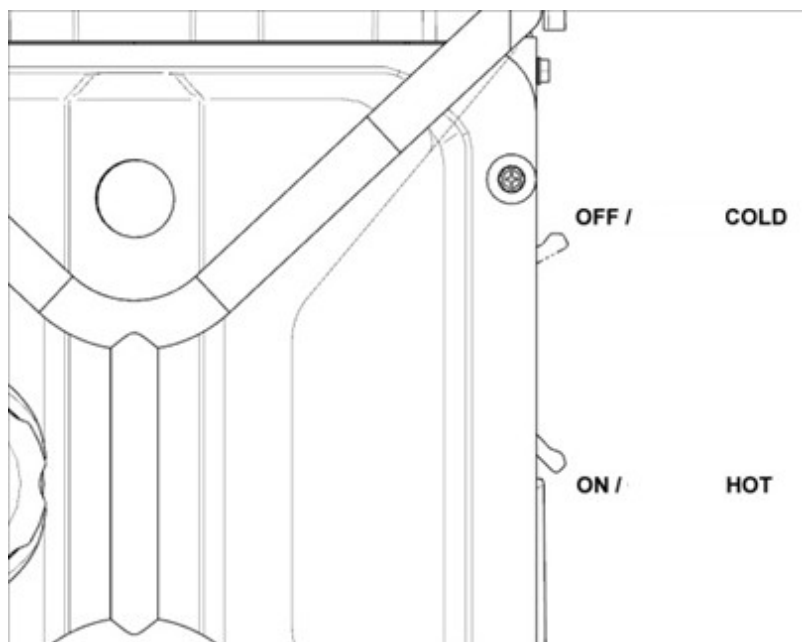

6. Trageți demarorul manual.
7. Așezați maneta starterului în poziția ON / HOT.
8. Trageți demarorul manual.
9. În cazul în care nu se aprinde, treceți la punctul 5.

IMPORTANT: Așteptați aproximativ 10 minute pentru ca motorul generatorului să se încălzească înainte de a conecta receptoarele. Acest lucru va prelungi durata de viață a echipamentului.



SELECȚIE DE AGREGATE

Alegerea agregatului care urmează să fie utilizat este un element cheie pentru o exploatare eficientă și sigură. Tabelul de mai jos prezintă modul în care diferite tipuri de receptoare primesc energie. Acordați o atenție deosebită absorbției efective în timpul pornirii.

Waty		Tipul de dispozitiv	Exemplu		
Start	Locuri de muncă			Start	Încărcare
X1	X1		 100W	100VA (W)	100VA (W)
X2	X1.5		 40W	80VA (W)	80VA (W)
X3-5	X2	 	 150W	550VA (W)	300VA (W)

CONECTAREA MAI MULTOR RECEPTOARE

Dacă mai multe receptoare sunt conectate la generator, porniți-le pe rând, începând cu receptorul cu cel mai mare consum de energie. Înainte de a porni receptorul următor nu uitați să așteptați până când viteza se stabilizează. Acest lucru stabilizează tensiunea. În cazul în care conectând prea multe receptoare, eficiența curentă a generatorului nu este suficientă pentru a conduce echipamentul, se va manifesta prin căderea de tensiune și funcționarea generatorului. Evitați situațiile care provoacă uzura prematură a aparatului și pot deteriora aparatul.

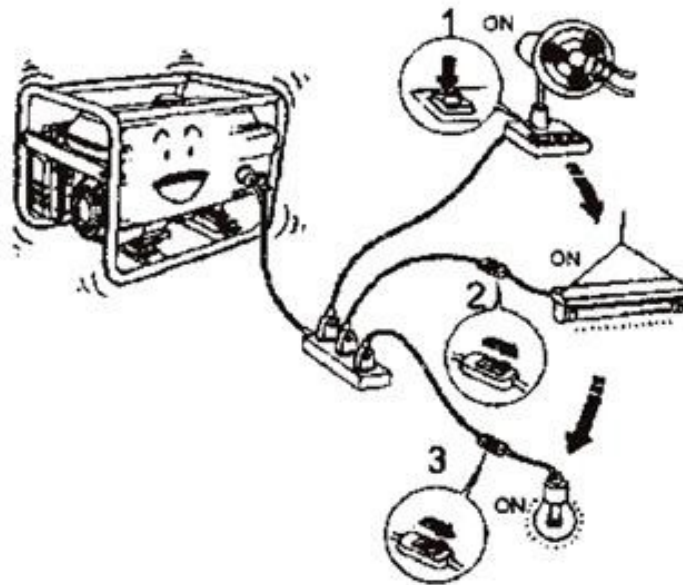

DECONNECTAREA AGREGATULUI

Asigurați-vă că toate receptoarele sunt deconectate înainte de a opri generatorul. Apoi deconectați siguranța tensiunii principale de 220V. Odată ce viteza s-a stabilizat, motorul poate fi oprit prin rotirea comutatorului de contact în poziția "OFF".

Închideți robinetul de combustibil după ce ați terminat de

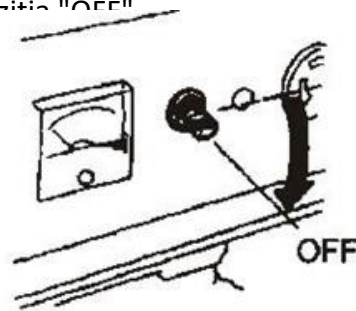

DEPOZITARE / TRANSPORT

1. Panoul de comandă trebuie depozitat în cutia sa originală, departe de accesul copiilor și al persoanelor neautorizate.
2. Zona de depozitare trebuie să fie cât mai caldă și cât mai rece posibil.

Pregătirea pentru depozitare

- a) Schimbați uleiul astfel încât generatorul să fie gata de pornire și de funcționare pentru sezon.
- b) Scurgeți combustibilul din rezervor.
- c) Curățați dispozitivul de curățare de pe partea inferioară a carburatorului.
- d) Îndepărtați capacul bujiei de aprindere pentru a preveni pornirea involuntară a generatorului.

Pregătirea pentru transport

- a) Lăsați mașina să se răcească complet.
- b) Scurgeți combustibilul din rezervor (nu folosiți niciodată generatorul cu combustibil în rezervor).
- c) În timpul transportului, fixați trusa cu centuri de transport pentru a preveni Propunere.

Toate reparațiile și reglajele trebuie efectuate de către un centru de service autorizat. Orice modificare a proiectare și reparațiile efectuate de personal necalificat vor anula garanția producătorului și pot avea ca rezultat un pericol din partea aparatului.

PLAN DE ÎNTREȚINERE

Lucrări de service	Daily	Lunar sau după 8 ore de funcționare	O dată la 3 luni sau după 50 de ore de funcționare	O dată la 6 luni sau după 100 de ore de funcționare	O dată la 12 luni sau după 300 de ore de funcționare
Curățarea generatorului *					
Verificarea nivelului de ulei					
Schimb de ulei **					
Schimbarea filtrului de ulei **					
Verificarea filtrului de aer *					
Curățarea filtrului de aer *					
Curățarea capului*					
Înlocuirea filtrului de aer					
Reglarea jocului supapelor					
Curățarea bujiilor					
Curățarea separatorului de combustibil*					
Curățarea filtrului de combustibil*					
Verificarea și reglarea jocului supapelor ***					
Curățarea rezervorului de combustibil ***					
Verificarea sistemului de combustibil	O dată la 2 ani				
Măsurarea izolației	O dată la 6 luni				

(*) În condiții foarte prăfuite, filtrul de aer și generatorul trebuie curățate în fiecare zi, iar la intervale mai scurte dacă este necesar.

(**) Dacă unitatea este utilizată în condiții severe și la temperaturi ridicate, uleiul trebuie schimbat la fiecare 25 de ore, inclusiv filtrul de ulei.

(***) Lucrările trebuie efectuate de un atelier autorizat.

Uneltele electrice, accesoriile și ambalajele trebuie eliminate în conformitate cu reglementările de mediu aplicabile. Piese din plastic sunt etichetate corespunzător pentru o eliminare corectă și responsabilă în vederea protecției mediului.



Nu aruncați sculele electrice la gunoiul menajer. În conformitate cu Directiva europeană 2002/96/CE privind uneltele electrice și electronice vechi și uzate și aplicarea acesteia în legislația națională, uneltele electrice aruncate și improprii pentru utilizare trebuie colectate separat și reciclate în conformitate cu principiile de protecție a mediului.